

Valvole termostatzabili Art.110 - 111 - 114 - 115 - 116 - 276



100% MADE IN ITALY 

Utilizzo

Le valvole termostatzabili Pintossi+C sono dotate di **vitone termostatico** e volantino di manovra con comando manuale, per la completa intercettazione ed eventuale rimozione del corpo scaldante dall'impianto.

Le valvole sono progettate e costruite per il funzionamento a **bassa inerzia termica**, secondo quanto prescritto dalla **normativa EN215**.

Queste valvole sono utilizzabili in funzione manuale, grazie al preciso volantino di cui sono dotate, ma possono essere trasformate in termostatiche con la semplice sostituzione della manopola con un comando termostatico o elettrotermico.

La tenuta tra la valvola e il radiatore è garantita dal sistema **PTM** (Pintossi tenuta morbida) che permette un collegamento sicuro e veloce, senza l'impiego di altri prodotti sigillanti, quali canapa o nastri in PTFE.

Caratterizzate da un funzionamento silenzioso, queste valvole trovano applicazione in tutti i sistemi impiantistici a due tubi, sia a distribuzione verticale che orizzontale.

Gamma prodotti

Art. 110	3/8" - 1/2" - 3/4"	Valvola angolo per tubo ferro
Art. 111	3/8" - 1/2" - 3/4"	Valvola diritta per tubo ferro
Art. 114	3/8" - 1/2"	Valvola angolo per tubo rame, plastica e multistrato
Art. 115	3/8" - 1/2"	Valvola diritta per tubo rame, plastica e multistrato
Art. 116	1/2"	Valvola reversa per tubo rame, plastica e multistrato
Art. 276	24x19 X 3/4"	Valvola diritta per tubo rame, plastica e multistrato

Caratteristiche Tecniche

Fluidi:	Acqua o soluzioni glicolate
Glicole max.:	30%
Temp. max. esercizio:	100°C
Pressione max. esercizio:	10 bar
Attacco testa termostatica:	∅ 26x1,5



Materiali	Corpo:	CW617N
	Stelo:	CW617N
	Vitone:	CW617N
	Dado e codolo:	CW617N
	Guarnizioni:	NBR/EPDM
	Cappuccio:	ABS

Dimensioni

Valvola radiatore termostatica ad angolo											
ART.	A	B	C	D	E	F	G	H	I	L	M
110	50	9,5	3/8"	25	21	20	54,5	74,5	36	23	3/8"
	54,5	9,5	1/2"	30	26	23	53,5	76,5	36	27	1/2"
	63	10	3/4"	38	31,5	25	52,5	7,5	36	33	3/4"
114	50	9,5	3/8"	25		20	54,5	74,5	36	23	24X19
	54,5	9,5	1/2"	30		21	53,5	74,5	36	27	24X19

Valvola radiatore termostatica dritta											
ART.	A	B	C	D	E	F	G	H	I	L	M
111	61	9,5	3/8"	25	21	22	47,5	69,5	36	23	3/8"
	61	9,5	1/2"	30	26	24	50	74	36	36	1/2"
	61,5	10	3/4"	38	31,5	28	60	88	36	36	3/4"
115	61	9,5	3/8"	25		23,5	47,5	71	36	36	24X19
	61	9,5	1/2"	30		23,5	49,5	73	36	36	24X19

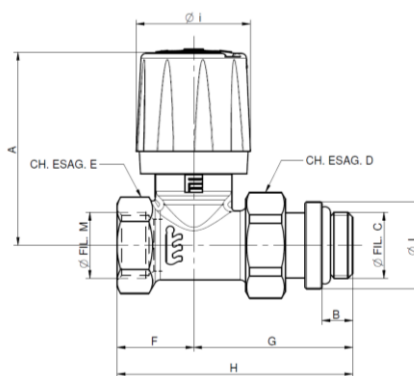
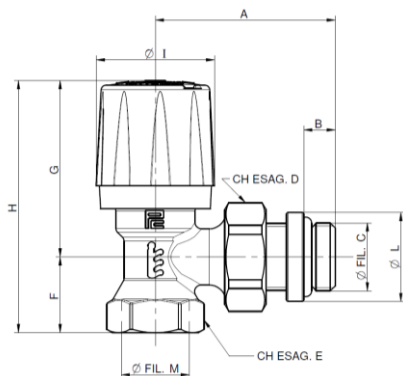

Valvola radiatore termostatica reversa						
ART.	A	B	C	D	E	F
116	120	67	53	37	36	30

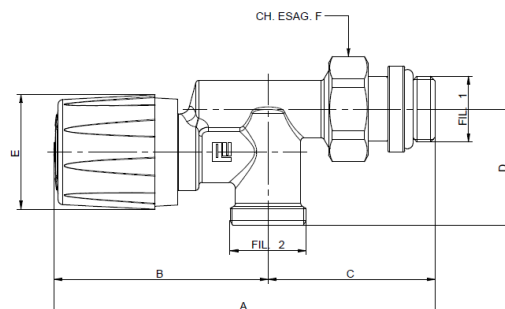

Sostituzione ghiera del vitone

Le valvole termostatiche Pintossi+C sono dotate di vitone termostatico con **doppia guarnizione** montata sullo stelo, che garantisce una tenuta efficace anche dopo molti anni di utilizzo. Nell'eventualità di una perdita sulla parte del vitone, per ovviare alla sostituzione dell'intera valvola e allo svuotamento dell'impianto, si può optare per la sostituzione della sola ghiera interna di tenuta, art.9348.

Le operazioni di sostituzione devono essere eseguite da personale qualificato e solo ad impianto spento e raffreddato.

I passi da seguire per effettuare la sostituzione sono i seguenti:

1. Svitare il cappuccio di protezione della valvola (per gli articoli 100-101-104-105), il volantino manuale di manovra (per gli articoli 110-111-114-115-116-276-267-278) o la testa termostatica, in base alla configurazione di valvola utilizzata;
2. Individuare la ghiera interna del vitone, segnata in colore azzurro nell'immagine a fianco;
3. Svitare la ghiera utilizzando una chiave CH14;
4. Avvitare la ghiera nuova ponendo attenzione al corretto inserimento della stessa nella sede del vitone;

Riposizionare il cappuccio di protezione, il volantino manuale oppure la valvola termostatica.

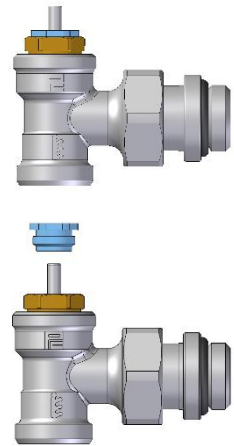

Diagrammi di perdita di carico

I diagrammi sottostanti indicano le perdite di carico per i vari modelli di valvole che montano la testa termostatica Pintossi+C art. 130. Sono riportate le curve con valvola tutta aperta (t.a.), banda proporzionale 1K (s-1k) e 2K (s-2k).

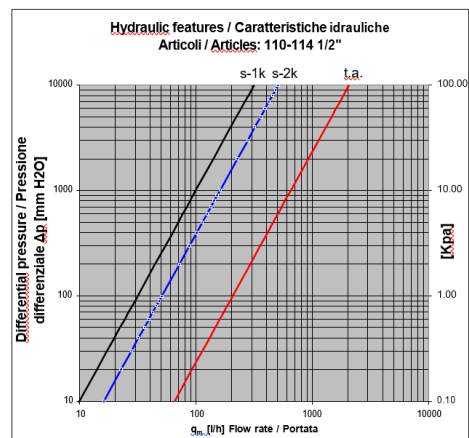
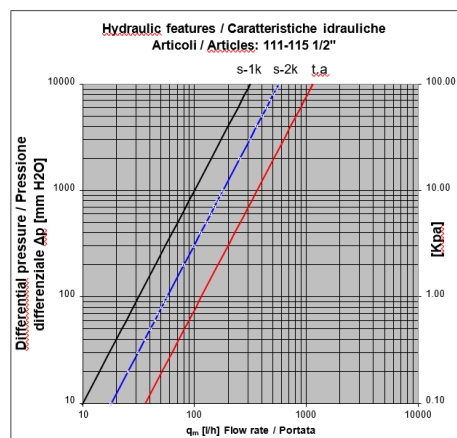
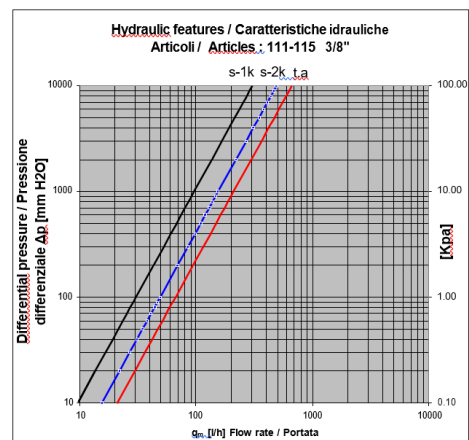
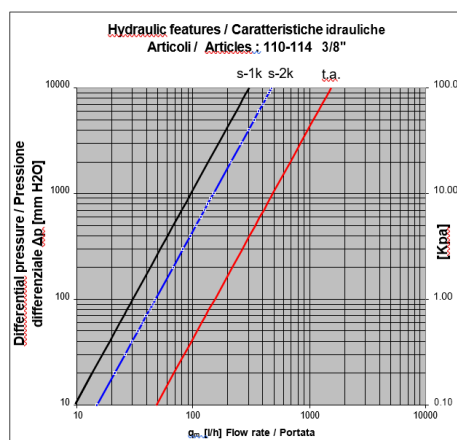

Periodo estivo Durante il periodo estivo è consigliabile mantenere la testa termostatica in posizione 5 per evitare un'eccessiva tensione esercitata dal comando sullo stelo della valvola termostattabile.

Volantino di regolazione manuale

Tutte le valvole termostattabili della serie 110-111-114-115-116-276 vengono fornite con un volantino di manovra manuale art.125.

Questo volantino è costituito da 3 componenti specifici:

- 1- Un **meccanismo di ancoraggio** alla valvola contenente il perno di rotazione e che facilita la regolazione micrometrica del flusso;
- 2- Un **volantino ergonomico**, per la regolazione della portata al radiatore;
- 3- Una **placca di bloccaggio** del volantino sul meccanismo di ancoraggio, per evitare sfilamenti accidentali e manomissioni.



Montaggio del comando termostatico

- 1- Togliere il volantino manuale, rimuovendo per prima cosa la placca alta, che opera da meccanismo di bloccaggio, con l'ausilio di un cacciavite a testa piana. Conservare il volantino manuale per l'eventualità di dover procedere alla rimozione del corpo scaldante senza necessariamente vuotare l'impianto.
 - 2- Regolare la testa termostatica al massimo grado di taratura.
 - 3- Applicare il comando termostatico sulla valvola facendo combaciare gli esagoni, avvitare manualmente la ghiera sul corpo e tirarla con un giratubi. L'avvitamento della ghiera deve risultare agevole; in caso contrario non forzare assolutamente e ripetere la procedura controllando di avere correttamente portato la testa termostatica al suo massimo grado di taratura.
- 1- Ruotare la manopola fino alla regolazione desiderata e spostare i fermi inserendoli nelle apposite fessure a destra e sinistra dell'indicatore: il fermo sinistro limita la minima temperatura e il fermo destro la massima.

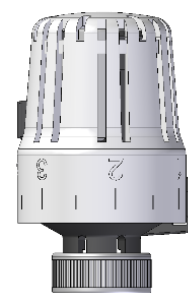

Caratteristiche del fluido

La Norma di riferimento per il trattamento del fluido convettore nei sistemi di riscaldamento è la Uni 8065:2019 che regola i parametri che devono essere osservati per evitare fenomeni di corrosione e formazione di calcare.

Al fine di concedere la garanzia su un prodotto, le caratteristiche del fluido devono ottemperare alla regolamentazione nel paese di riferimento o per lo meno essere non inferiori a quelle prescritte dalla suddetta Norma UNI 8065:2019.

In particolare gli standard minimi necessari, ma non sufficiente che devono essere soddisfatti sono i seguenti:

Aspetto del fluido: Limpido

PH: Compreso tra 7 e 8

Ferro (FE): < 0,5 mg/kg (< 0,1 mg/kg per il vapore)

Rame (CU): < 0,1 mg/kg (< 0,05 mg/kg per il vapore)

Antigelo: Glicole propilenico

Condizionante: Come da prescrizioni del produttore

In ogni caso quando vengono utilizzati liquidi antigelo e soluzioni condizionanti, è richiesto il controllo e la verifica della compatibilità tra queste sostanze e i materiali di costruzione indicati dalle schede tecniche Pintossi+C.

